

strapex

SMG 10/15/25

Effektiva maskiner för bandning med plastband

NYHET



SMG 10/15



SMG 25



Prisvärda band för skonsam bandning



Spara tid och pengar med 5 mm smalband!

SMG 10/15/25

För små och stora bandningsobjekt

Fördelar

- Upp till 70 bandningar per minut
- Touchpanel: Enkel inställning av bandspänningen
- Enkel teknik, få rörliga delar
- Konstant spänning för olika produkter
- Enkelt bandbyte

Kostnadsbesparande

- God tillgänglighet
- 5 mm PP-Band på SMG 10 som ekonomiskt alternativ till 9/12 mm bredband
- Användning av tunna PP-band
- Enkelt underhåll

Strapex-fördel

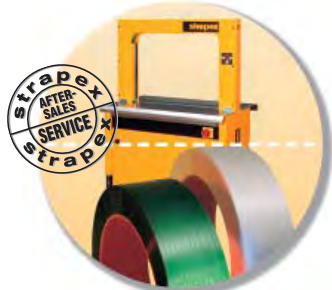

Maskin, band och service i ett paket

Användarvänlig

- Plug & Play: Mycket enkel manövrering
- Mobil, snabbt insatsberedd överallt
- Justerbar arbetshöjd
- Samtliga manövreringsfunktioner via fotpedal



Bandspänningen ställs in med touchknappar



Enkelt bandbyte



Optimal tillgänglighet



Underhåll utan verktyg



Robust, kompakt konstruktion

Tekniska data	SMG 10	SMG 15	SMG 25
Utmatarens position	Integrerad	Integrerad	Sidomonterad
Max. antal bandningar	70/min.	65/min.	60/min.
Bågdimensioner (bredd x höjd)			
– 500 x 400 mm	5/6 mm		
– 650 x 500 mm	5/6 mm	9/12 mm	
– 850 x 650 mm			9/12 mm
– 850 x 850 mm			9/12 mm
– 1250 x 500 mm			9/12 mm
– 1250 x 850 mm			9/12 mm
– 1550 x 500 mm			9/12 mm
Arbetshöjd	820–930 mm	820–930 mm	820–930 mm
– Tillval			670–830 mm
Elanslutning	230 V, 50 Hz	230 V, 50 Hz	230 V, 50 Hz
Bandspänning, upp till	300 N	450 N	450 N
Termosvetsförslutning	•	•	•
Vikt	170 kg	170 kg	190 kg
Plastband (PP)			
Bredd 5 mm	372.605.585		
9 mm		371.609.555	371.609.555
12 mm		371.612.540	371.612.540
Bandspole-Ø, in-/utvändig	200/430 mm	200/430 mm	200/430 mm
Packgoods			
Min. bredd / max. vikt	100 mm / 35 kg	100 mm / 35 kg	100 mm / 35 kg

Tillval



Extra fotpedal för manövrering från båda sidor



Bordsutlösare med fotocell



Rullbord Enkel hantering av tungt packgoods

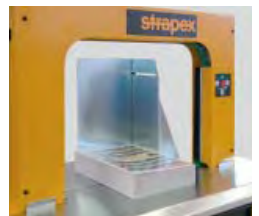

Paket-/buntanslag för riktning av lösa buntar

Övriga tillval

- **CT-version (Cold and Tropic Environment)**
- **Fotkontakt med skyddskåpa**
- **Nedhållare** för komprimering av paket och lösa buntar
- **Interface** för integrering i befintliga produktionsanläggningar